

# リングヒーター S型



お問合せの際は、下の表に希望する仕様を記載の上、Fax or Mailして下さい。

内径	L寸	定格 (V)	容量 (W)	リード長	センサー
					有・無 タイプ ( )
備考					

- \* スプリングの位置・長さは変更可能です。
- \* M3タップ等の加工も可能です。
- \* 特殊な形状等の場合は図面に追記してお問い合わせ下さい。

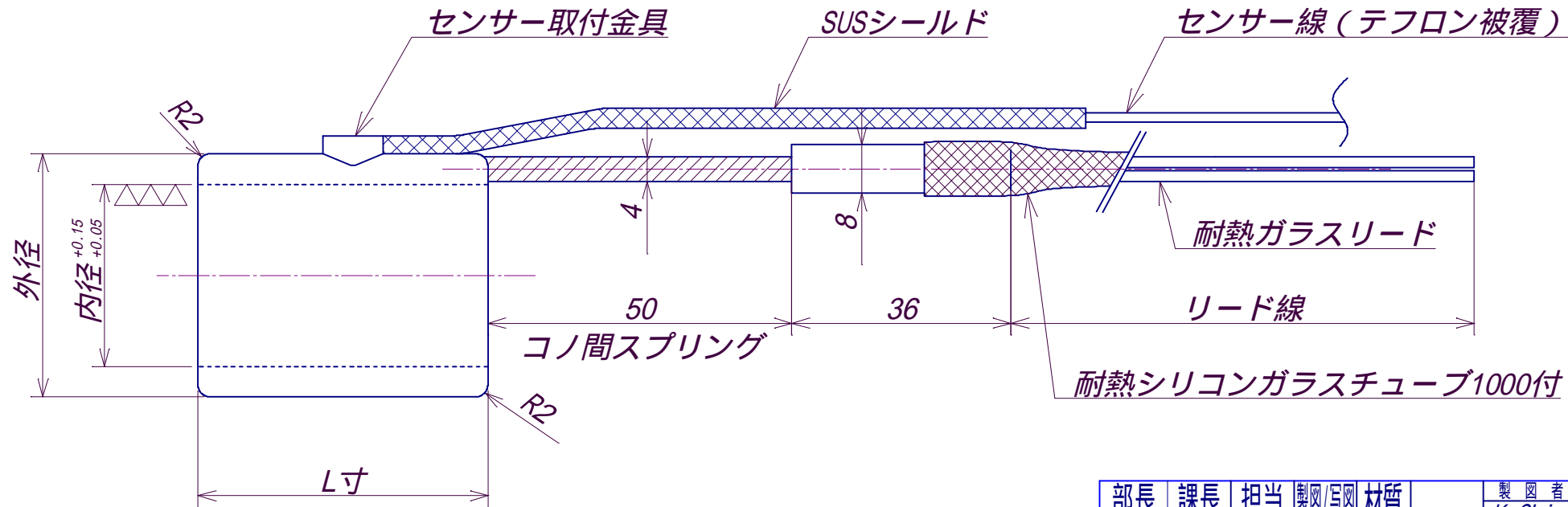

刻印: RH\*\*\*\*\* 定格、容量

部長	課長	担当	製図/写図	材質	製図者名 K.Chiaki
				注文主	
				注文番号	
製図年月	2016年02月04日			図面	R.H. S型
作成 尺度	A4 1/1 三角法			名称	
有限会社 スクウェア				図面番号	